













Инструкция по сборке Кресло «Атлант-2 МL»

①  1 шт.	②  1 шт.	③  1 шт.	④  2 шт.	⑤  1 шт.	⑥  1 шт.	⑦  5 шт.
⑧  4 шт.	⑨  4 шт.	⑩  4 шт.	⑪  8 шт.	⑫  4 шт.		⑬  1 шт.
⑨ ⑪ Виты предварительно установлены в сидение кресла в отверстия под установку механизма						

Шаг 1. Установите уголок

Используйте винты М6х25 (8) и шайбы М6 (11). **Внимание! Виты наживите руками,** далее поочередно затяните их с помощью шестигранника (13).

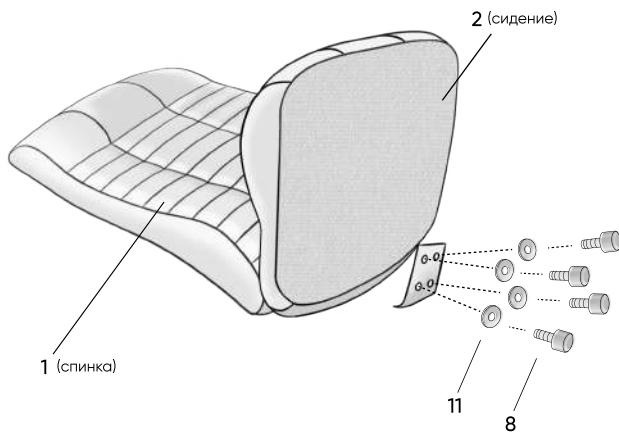

Шаг 2. Установите подлокотники

Внимание! Виты наживите руками, но не затягивайте. Поочередно затягивайте винты М8х60 (10) крест-накрест с помощью шестигранника (13), чтобы избежать перекоса. Не затягивайте один винт полностью сразу — сначала слегка фиксируйте каждый, затем равномерно докручивайте. Вставьте заглушки (12) в отверстия подлокотников вверх винтов.

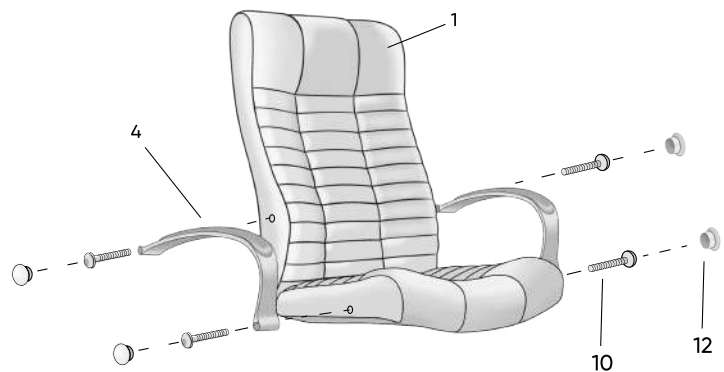

Шаг 3. Установите механизм качания

Поставьте кресло на подголовник оперев сиденье на стену. Установите механизм качания (3). **Наживите руками** в отверстие 4 винта М6х16 (9) и шайбы М6 (11), далее поочередно затяните их с помощью шестигранника (13).

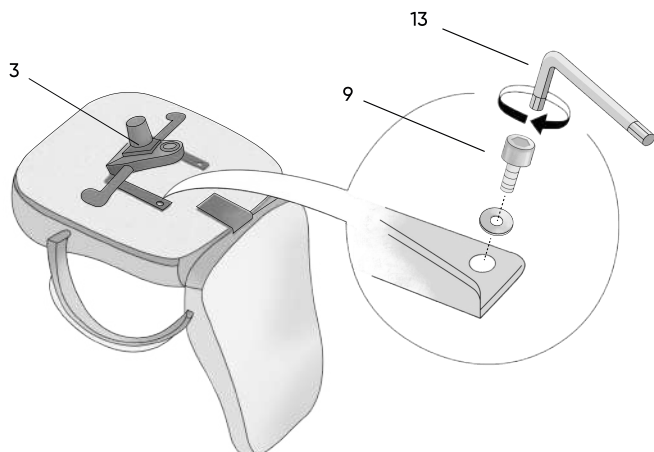

Шаг 4. Вставьте ролики в крестовину

Вставьте ролики (7) в крестовину (6). Устанавливайте до характерного щелчка

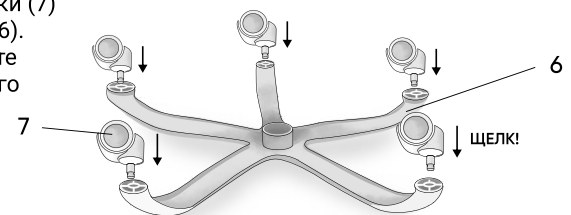

Шаг 5. Вставьте газлифт в крестовину

Вставьте газлифт (5) в крестовину (6) До упора с фиксацией

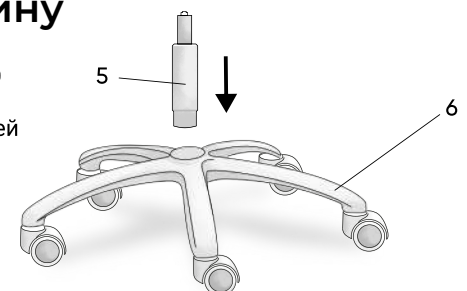

Перед упаковкой каждое кресло проходит частичную сборку и проверку на наличие неисправностей.

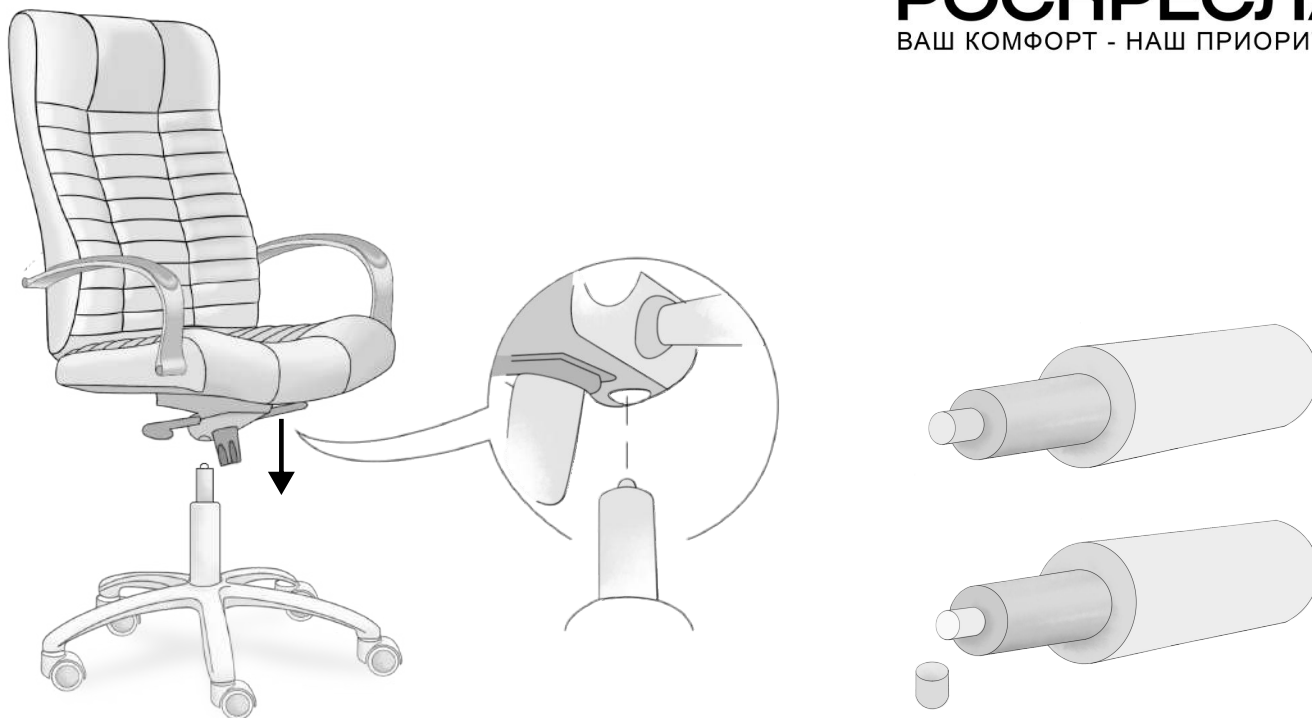

Шаг 6. Установите кресло на крестовину

Установите кресло на газлифт (3). Необходимо некоторое усилие для того, чтобы газлифт вошёл в отверстие механизма. После сборки кресла сядьте на него и потяните вверх рычаг, сначала опуститесь на кресле, а потом поднимитесь.



Обратите внимание!

На газлифте может присутствовать защитный колпачок. Его необходимо снять ДО установки кресла на крестовину

7. Механизм качания мультиблок с фиксацией до 5-ти положений

Мультиблок — многофункциональный механизм качания, который устанавливается в компьютерные и офисные кресла премиум-класса. Он обеспечивает плавное раскачивание, фиксацию наклона спинки и возможность точной настройки кресла под индивидуальные предпочтения пользователя.

